

彩妝防滑水溝蓋—M型集水陰井

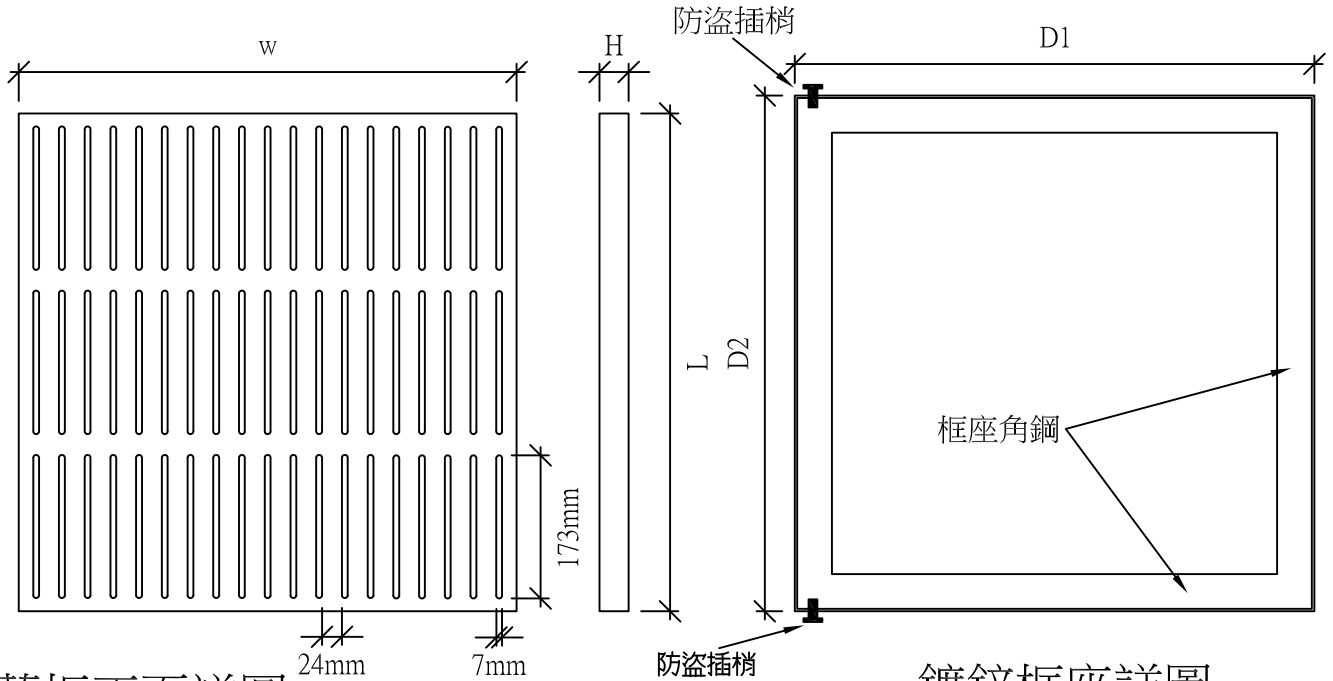

蓋板正面詳圖

鍍鋅框座詳圖

水溝蓋板製造說明：

- (一) 水溝蓋板構成鋼材：材質為SS400（由原料廠商提供材質證明）
- (二) 水溝蓋板製造後，需經熱浸鍍鋅處理，鍍鋅量 $>400\text{g/m}^2$ 。（依CNS 1247 (1995)或同等試驗規範）。
- (三) 鍍鋅後表面需再經防滑塗裝處理，塗裝膜厚 $>80\ \mu\text{m}$ 。（依CNS 9007 (1995)或同等試驗規範）。
- (四) 防盜插梢裝置，需使水蓋板與框座能順利開關。
- (五) 製造公差 $\pm 3\text{mm}$ 。
- (六) 水溝蓋板表面層不得為花紋鋼板。

水溝蓋板功能性試驗：

- (一) 水溝蓋板靜載重試驗：
 - （依CNS 4994 (1988)或 CNS 15536 (2012)或同等試驗規範）
 - 中央載壓片面積 $=25 \times 50\text{cm}^2$ 。
 - 輕載型—靜載重達3000kgf時，釋壓後變型量 $\leq 2\text{mm}$ 。
 - 重載型—靜載重達12000kgf時，釋壓後變型量 $\leq 2\text{mm}$ 。
- (二) 水溝蓋防滑—摩擦係數試驗
 - （依CNS 8907或同等試驗規範）：
 - 表面狀態—乾：防滑係數 ≥ 0.6 。
 - 表面狀態—濕：防滑係數 ≥ 0.6 。
- (三) 水溝蓋表面防滑塗裝—密著性試驗
 - （依CNS 10757或同等試驗規範）：
 - 乾膜/濕膜二種狀態下密著性為100%。

材料送審：

- (一) 承包商應於施工前，需檢送水溝蓋實體樣式（或同級品）及相關檢測報告予業主及設計監造單位審察同意後，方可施作。
- (二) 檢測報告須同一案件之各單項檢測報告（載重除外）。
- (三) 各項相關試驗報告，需經合格試驗室試驗。
- (四) 水溝蓋產品型錄。
- (五) 業主或監造得視情況要求實體抽驗。

錨錠鋼筋

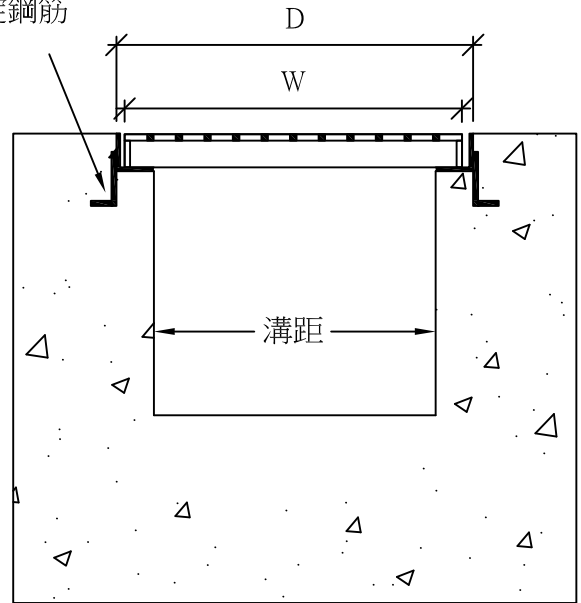

蓋板與框座結合示意圖

輕載型集水井-水溝蓋板及框座細部尺寸(mm)								
採用	型號	溝孔	水溝蓋製造規格			鍍鋅框座製造規格		防盜插梢
			WxL	排水孔數	H	D1xD2	框座角鋼	
○	DLM-50	540x540	600x600	3x19	35	618x624	40x40x4	2

重載型集水井-水溝蓋板及框座細部尺寸(mm)								
採用	型號	溝孔	水溝蓋製造規格			鍍鋅框座製造規格		防盜插梢
			WxL	排水孔數	H	D1xD2	框座角鋼	
○	DHM-50	500x500	600x600	3x19	47	618x624	52x59x4	2
○	DHM-70	700x700	800x800	4x25	58	818x824	63x59x4	2
○	DHM-90	900x900	1000x1000	5x32	68	1018x1024	73x59x4	2